

SDE-50

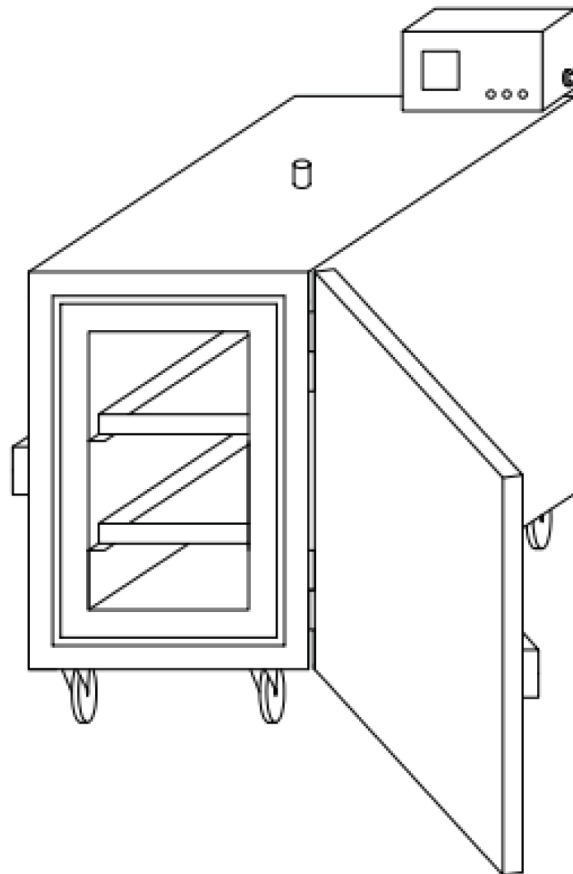

Kezelési utasítás



EU DECLARATION OF CONFORMITY

According to
The Low Voltage Directive 2014/35/EU, entering into force 20 April 2016
The Machinery Directive 2006/42/EC, entering into force 17 May 2006

Type of equipment
Electrode Oven

Type designation
PSE-5, PSE-10, SDE-50, SDE-100, SDE-250, SDF-50, SDF-250

Brand name or trademark
ESAB

Manufacturer or his authorised representative
Name, address, and telephone No:
ESAB Group Inc.
2800 Airport Road, Denton, TX 76207
Phone: 1-800-372-2123

The following harmonised standard in force within the EEA has been used in the design:

EN 60335-2-36 Electrical appliances – Safety Part 2-36: Particular requirements for commercial electric cooking ranges, ovens, hobs and hob elements.
EN 60204-1:2018 Safety of machinery – Electrical equipment of machines – Part 1: General requirements.
EN ISO 12100 Safety of machinery – General principles of design – Risk assessment and risk reduction

Additional Information:

Restrictive use, Class A equipment, intended for use in location other than residential.

By signing this document, the undersigned declares as manufacturer, or the manufacturer's authorised representative established within the EEA, that the equipment in question complies with the safety requirements stated above.

Date

Signature

Position

2023-02-08

Carlos De Lima

Global R&D Standards Expert

CE 2023

1	BIZTONSÁG	4
1.1	Jelmagyarázat	4
1.2	Biztonsági óvintézkedések	4
2	BEVEZETÉS	4
2.1	A szárítókemence használata és célja	4
3	MŰSZAKI ADATOK	5
4	TELEPÍTÉS	5
4.1	Művelet	5
	RENDELÉSI SZÁM	6
	KAPCSOLÁSI RAJZ	7
	PÓTALKATRÉSZEK RENDELÉSE	8

1 BIZTONSÁG

1.1 Jelmagyarázat

A kézikönyvben mindenütt: **Veszélyre hívja fel a figyelmet! Legyen óvatos!**



VESZÉLY!

Közvetlen veszélyt jelent, mely azonnali, súlyos személyi sérülést és életvesztést okoz, ha nem kerülik el.



FIGYELMEZTETÉS!

Potenciális veszélyt jelent, mely azonnali, súlyos személyi sérülést és életvesztést okozhat.



VIGYÁZAT!

Olyan veszélyt jelez, ami kisebb személyi sérülést eredményezhet.



FIGYELMEZTETÉS!

Használat előtt olvassa el és ismerje meg a használati útmutatót, valamint kövesse a címkéken szereplő utasításokat, munkáltatója biztonsági előírásait és a biztonsági adatlapokat (SDSs).



1.2 Biztonsági óvintézkedések



ÁRAMÜTÉS – halálos sérülést okozhat

- Ne érjen pusztá kézzel, illetve nedves kesztyűvel vagy ruhával az áram alatt álló elektromos alkatrészekhez vagy elektródákhoz.
- Szigetelje magát a munkadarabtól és a földtől.
- Gondoskodjon róla, hogy a munkavégzés helye biztonságos legyen.



TŰZVESZÉLY

- Ne használja, ha a tápkábel sérült vagy a kemencénél rendellenes hőmérséklet-ingadozás (nem ajánlott a kézikönyv/adatlapnak megfelelően) tapasztalható.
- Győződjön meg arról, hogy nincs a közelben gyúlékony anyag.



FORRÓ FELÜLET – alkatrészek általi égési sérülés veszélye

- Ne érjen pusztá kézzel az alkatrészekhez.
- A berendezés kezelése vagy az azzal történő munkavégzés előtt hagyja, hogy lehűljön a készülék.
- Az égési sérülések elkerülése érdekében a forró alkatrészeket csak arra alkalmas eszközökkel és/vagy szigetelt hegesztőkesztyűt viselve fogja meg.

2 BEVEZETÉS

2.1 A szárítókemence használata és célja

Az **SDE-50** kemencemodellt hegesztő elektródarudak kívánt hőmérsékleten történő szárítására és tárolására tervezték a nedvesség eltávolítása érdekében. A kívánt hőmérséklet az elektródagyártó ajánlásának megfelelően állítható be, hogy a szárítás megfelelően történhessen a nedvességtartalom és a szakszerű tárolás érdekében. Ez a szárítókemence csak az ajánlott feltételek mellett és felhasználáshoz használható.

3 MŰSZAKI ADATOK

	SDE-50
Kapacitás	50 kg (110 font)
Feszültség	3 fázis 380-415 V/1 fázis 220-250 V
Frekvencia	50/60 Hz
Kimenet	3000 W
Hőmérséklet	Maximum 400 °C, digitális termosztát
Külső méretek (H*Sz*M, cm)	70 × 53 × 107
Tömeg (elektródák nélkül)	75 kg (165 font)



MEGJEGYZÉS!

A kemence a környezeti hőmérsékletről 400 °C-ra fűthető fel.

4 TELEPÍTÉS



MEGJEGYZÉS!

Ellenőrizze, hogy a termék műszaki adatai megfelelnek a hálózat elektromos ellátásának.

Ellenőrizze a feszültséget, a frekvenciával kapcsolatos tudnivalókat, illetve hogy nem található-e a terméken olyan meghibásodás, amely hatással van a működésére.

4.1 Művelet



FIGYELMEZTETÉS!

Ha a kemence használaton kívül van, tekerje a kapcsológombot „O” állásba, majd húzza ki a tápkábelt a fali aljzathoz.

- Csatlakoztassa a tápkábelt az aljzathoz a műszaki információban javasoltaknak megfelelően. Győződjön meg arról, hogy az aljzat típusa megegyezik a kemence dugójának típusával.
- Töltse az elektródákat a kemence polcaira (tálcákra). Ne helyezzen semmi mást (csomagolóanyagot stb. hiszen a magas hőmérséklet hatására meggyulladhat, tüzet okozva a kemencében) ezekre a fémtálcákra az elektródákon kívül. Ne töltse túl a tálcákat; győződjön meg arról, hogy az ajtó megfelelően bezárható.
- Zárja le az ajtót.
- A kemence bekapcsolásához a vezérlőpanelen fordítsa a kapcsológombot „I” állásba.

- Bekapcsolás után a kemence típusától függően 1Φ zöld lámpa vagy 3Φ zöld jelzőlámpa fog világítani. Ha a lámpák nem világítanak, ellenőrizze a kemence tápellátását. Lásd a lenti ábrát.

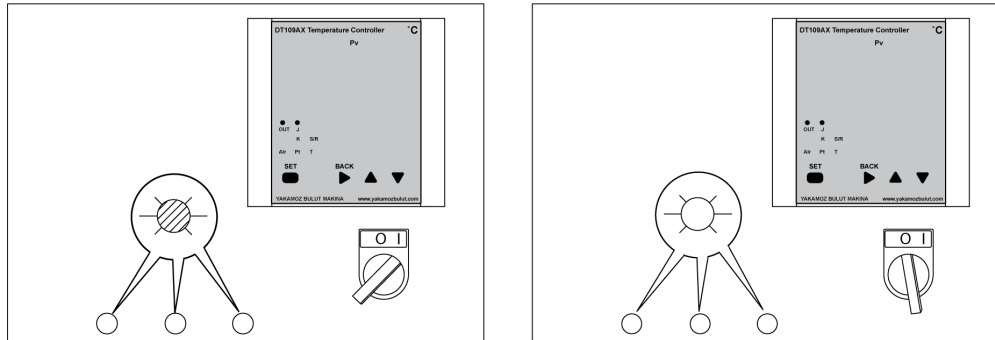

- A kívánt hőmérséklet beállítása
 - A bekapcsolt egység kijelzőjén látható az aktuális hőmérséklet és a beállított érték.
 - A kívánt hőmérséklet megváltoztatásához tartsa lenyomva a SET („Beállítás”) gombot 2 másodpercig. A fel- és lefelé mutató gombokkal állítsa be a kívánt hőmérsékletet. Amikor a kijelzőn megjelenik a kívánt hőmérséklet, nyomja meg ismét a SET gombot.
 - A kemence ekkor automatikusan felfűt vagy lehűl a kívánt hőmérsékletnek megfelelően. A kemence automatikusan lekapcsolja a fűtést, ha a beállított hőmérséklet elérésre kerül. A zöld lámpa is kikapcsol.
- Az elektródák akkor távolíthatók el a kemencéből, amikor a kívánt hőmérsékleten kiszáradtak.
 - Nyissa ki és engedje fel a tetőn lévő szelepet: így megakadályozhatja, hogy az elülső ajtó kinyitásakor forró levegő törjön ki a kemencéből.
 - Vagy teljesen kapcsolja ki a kemencét, vagy óvatosan szedje le az elektródákat a fémtálcákról, majd helyezze őket egy hordozható kemencébe (például a PSE-5 vagy PSE-10 modellbe).



FIGYELMEZTETÉS!

Az elektródák lehető legalaposabb kiszáradása érdekében ajánlott a FIFO (First In First Out, első be, első ki) elv alkalmazása. Fontos figyelni az elektródák túlszáritásának elkerülésére, ami például akkor fordulhat elő, ha a régebben berakott elektródák helyett mindig csak a nemrég behelyezettiket vesszük ki.

FÜGGELÉK

RENDELÉSI SZÁM

Ordering number	Denomination	Type	Notes
0700 100 092	Stationary welding electrode drying oven	SDE-50	Three phase 400 V AC 50/60 Hz
0700 100 058	Stationary welding electrode drying oven	SDE-50	Single phase 230 V AC 50/60 Hz

A műszaki dokumentáció a következő oldalon érhető el: www.esab.com.

KAPCSOLÁSI RAJZ

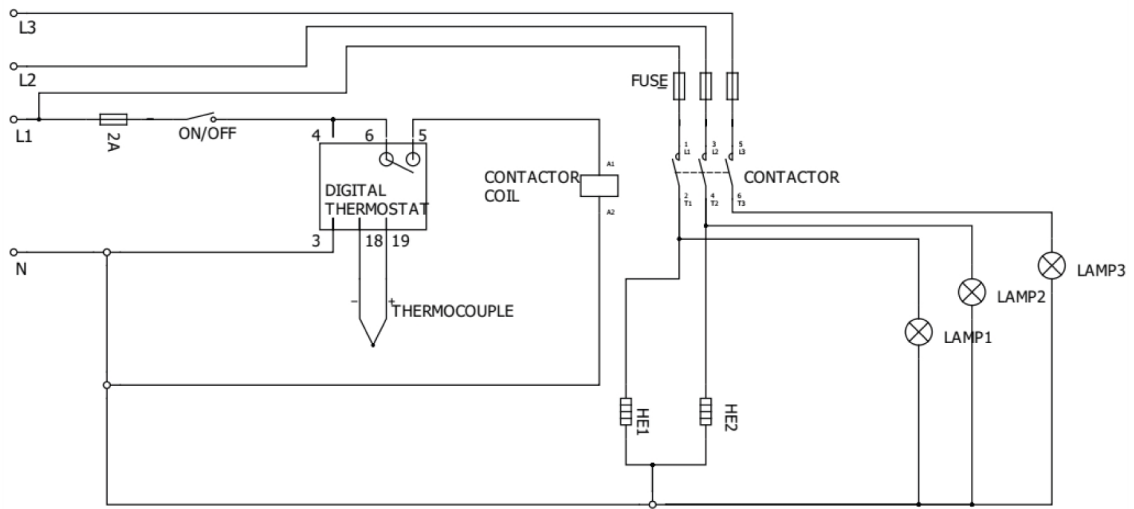

PÓTALKATRÉSZEK RENDELÉSE

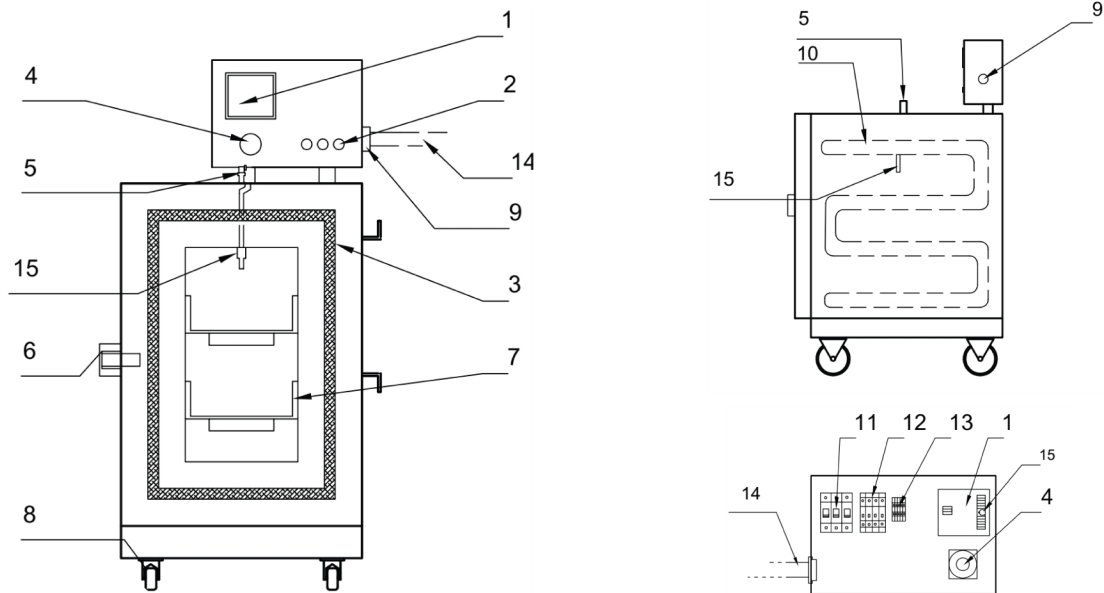

Item no.	Qty.	Ordering number	Description	Notes
1	1	0700 100 002	Digital thermostat	DT-109A
2	3	0700 100 003	Signal lamp	220 V
	3	0700 100 004	Signal lamp	110 V
3	1	0700 100 098	Fiberglass wick	
4	1	0700 100 018	Power switch	
5	1	0700 100 020	Air valve	
6	1	0700 100 006	Door handle	
7	2	0700 100 054	Tray	
	2	0700 100 008	Castors without brake	Back
8	2	0700 100 009	Castors with brake	Front
	1	0700 100 031	Cable gland	
10	2	0700 100 011	Heating element	220 V
	2	0700 100 012	Heating element	110 V
11	1	0700 100 017	Contactor 220V UNI	220 V
	1	0700 100 023	Contactor 110V UNI	110 V
12	2	0700 100 015	Fuse (automatic)	10 A
	1	0700 100 016	Fuse (automatic)	2 A
13	1	0700 100 019	Terminal	Set
14	1	0700 100 013	Power cable with plug	400 V
	1	0700 100 014	Power cable with plug	110 V/220 V
15	1	0700 100 165	Thermocouples	



A WORLD OF PRODUCTS AND SOLUTIONS.



A kapcsolattartási adatok a következő oldalon található: <http://esab.com>

ESAB AB, Lindholmsallén 9, Box 8004, 402 77 Gothenburg, Sweden, Phone +46 (0) 31 50 90 00

manuals.esab.com



CE

